

EFL30-PRO

MONTACARGAS CONTRAPESADO DE
4 RUEDAS CON BATERÍA DE LITIO 3.0T

 3000 kg  3000 mm



Diseñado para funcionar en diversos entornos, la EFL Pro Series se destaca en almacenes, fábricas, centros logísticos, puertos y patios de construcción. Su alta distancia del suelo, grandes neumáticos y resistencia al agua IPX4 permiten operar en terrenos exteriores irregulares, mientras que su radio de giro compacto y su potencia silenciosa y sin emisiones la hacen ideal para su uso en interiores. Diseñada para reemplazar los carretillos elevadores diésel tradicionales, la EFL Pro ofrece un alto rendimiento con costos operativos reducidos.

ESPECIFICACIÓN	REF	UNIDAD	VALOR
Designación del modelo			EFL30-PRO
Battery voltage/nominal capacity		V/Ah	80V280AH
Capacidad nominal	Q	kg	3000
Distancia al centro de gravedad de la carga	c	mm	500
Peso de servicio		kg	4800
Altura del mástil replegado	h_1	mm	2065
Altura de elevación	h_3	mm	3000
Altura, mástil extendido	h_4	mm	4130
Longitud total	l_1	mm	3627
Ancho total	b_1/b_2	mm	1210
Longitud hasta dorsal de horquillas	l_2	mm	2557
Dimensiones de horquillas	s/e/l	mm	45×122×1070
Radio de giro	Wa	mm	2352
Unidad de potencia			Eléctrico
Manipulación			Sentado
Distancia de carga, centro del eje motriz a la horquilla	x	mm	481

Características

Rendimiento inigualable y gran experiencia para el operador

Impulsado por un motor de tracción AC de 17 kW y un sistema de motor de bomba PMS de 30 kW, el EFL PRO logra rendimiento, capacidad de pendiente y capacidad residual en línea con el mejor montacargas eléctrico, con la ventaja de una alta despeje del suelo, neumáticos de gran tamaño y un chasis robusto. Características del sistema hidráulico EFL PRO:

- Válvula solenoide proporcional completa para un microcontrol más preciso
- Motor de bomba PMS y bomba de tipo tornillo para una operación hidráulica precisa y silenciosa
- Tubos hidráulicos de gran diámetro para un alto flujo de aceite también en los accesorios.



Apariencia elegante con versatilidad mejorada

La serie EFL PRO combina un diseño elegante y completamente moldeado con una estabilidad excepcional, gracias a su distancia entre ejes extendida de 1753 mm. A pesar de su robusta postura, dimensiones clave—como ancho y radio de giro—siguen siendo comparables a los montacargas eléctricos estándar, asegurando versatilidad en cualquier aplicación. La moderna iluminación LED mejora la visibilidad y refuerza su aspecto contemporáneo, mientras que el freno de estacionamiento eléctrico y el paro automático en la rampa elevan aún más la seguridad y el control.

Controles de última generación en el descansabrazos

Múltiples funciones están integradas en el extremo de tamaño palmario con control de dedo o joystick e incluyen: interruptor de dirección adelante/reversa, elevación/bajada, inclinación, desplazamiento lateral y 4ª dirección, claxon, interruptor de luz de giro, caja de almacenamiento y puerto USB, interruptor de emergencia. Opcional: botón de nivelación de horquilla, botón de bloqueo de pinza, interruptor de botón de 5ª dirección que puede completar los controles del operador.



Pantalla táctil completa informativa y multifuncional

La nueva pantalla táctil OLED proporciona monitoreo en tiempo real de todos los parámetros operativos clave del montacargas, incluyendo estado de carga de la batería, velocidad de conducción, dirección de viaje, ángulo de rueda, horas de operación, fecha y hora. Funciones opcionales como el ángulo de inclinación del mástil, indicadores de altura de elevación y peso de carga también se pueden integrar. Gracias a su interfaz táctil, el operador puede controlar fácilmente todos los sistemas auxiliares, incluyendo el sistema de iluminación, limpiaparabrisas y calefactor de la cabina.



Cabina ergonómica para una operación conveniente y sin fatiga

El diseño ergonómico del EFL PRO comienza en el momento en que el operador sube a bordo, gracias al peldaño de acceso más grande de su categoría. Una vez dentro, el EFL PRO presenta una amplia zona de conducción con un asiento suspendido estándar con reposabrazos. Un volante de tamaño reducido, un techo de cristal templado para una mayor visibilidad y compartimentos de almacenamiento prácticos elevan aún más la experiencia del operador. Para facilitar el servicio, los controladores de potencia y auxiliares están alojados en un área protegida accesible a través de paneles desmontables.



Sistema de batería y carga Li-ion revolucionario

En el corazón de la serie EFL PRO se encuentra la innovadora tecnología Li-ion de EP: un nuevo sistema de baterías Li-ion compuesto por tres módulos de batería independientes que operan en serie para alcanzar 80V. Cada módulo funciona de manera autónoma, asegurando un rendimiento constante y una mayor fiabilidad. Esta arquitectura de batería permite potencias de 280Ah a 560Ah o 628Ah, lo que permite que el EFL PRO adapte su resistencia a una amplia gama de aplicaciones. Además, a través de un kit de actualización dedicado, el distribuidor puede ajustar la capacidad de potencia de la batería para satisfacer las necesidades cambiantes de los clientes. Además, cada módulo de batería puede ser reparado o reemplazado individualmente, eliminando las costosas sustituciones de paquetes completos que se requieren típicamente cuando fallan celdas individuales. Para mayor conveniencia de carga, tanto la carga integrada como el puerto de carga externo están disponibles en una única carretilla, haciendo que el EFL PRO sea flexible para todo tipo de necesidades de aplicaciones.



Configuración completa incluyendo opciones telemáticas e innovadoras

El EFL PRO viene de serie con un reposabrazos ergonómico equipado con controles hidráulicos de pulsador o joystick, reducción automática de velocidad en giros y un sistema telemático que permite gestionar la flota y las actividades de alquiler de manera efectiva y eficiente. El sistema rastrea datos sobre el uso del camión y la batería, como el tiempo de actividad, el estado de la batería y la ubicación en tiempo real. Permite a los distribuidores monitorear y analizar las condiciones de los activos, proporcionando diagnósticos remotos y mejorando la eficiencia de la gestión de la flota. Los siguientes elementos están disponibles como equipamiento opcional: cabina completa con calefacción integrada en el tablero y los pies del operador; función de nivelación de carga activada con el pulso de un solo botón; indicador de altura de carga; indicador de peso de carga; OHG panorámico con techo de cristal; Sistema Panorama 360° con reconocimiento humano y advertencia de colisión (sin CE); timbre adaptativo de ruido ambiental (sin CE).



VDI Chart

	ESPECIFICACIÓN	REF	UNIDAD	VALOR
1.2	Designación del modelo			EFL30-PRO
1.3	Unidad de potencia			Eléctrico
1.4	Manipulación			Sentado
1.5	Capacidad nominal	Q	kg	3000
1.6	Distancia al centro de gravedad de la carga	c	mm	500
1.8	Distancia de carga, centro del eje motriz a la horquilla	x	mm	481
1.9	Distancia entre ejes	y	mm	1753
2.1	Peso de servicio		kg	4800
2.2	Peso por eje con carga delante/detrás		kg	6923/873
2.3	Peso por eje sin carga delante/detrás		kg	2234/2566
3.1	Tipo de ruedas			Neumático
3.2	Dimensiones de ruedas, delante		mm	28X9-15-14PR
3.3	Dimensiones de ruedas, detrás		mm	6.50-10-10PR
3.5	Ruedas, número delante/detrás (x =con tracción)			2x/ 2
3.6	Ancho de vía, delante	b ₁₀	mm	1010
3.7	Ancho de vía, detrás	b ₁₁	mm	980
4.1	Inclinación de mástil de elevación adelante/atrás	α/β	°	6/ 6
4.2	Altura del mástil replegado	h ₁	mm	2065
4.3	Elevación libre	h ₂	mm	135
4.4	Altura de elevación	h ₃	mm	3000
4.5	Altura, mástil extendido	h ₄	mm	4130
4.7	Altura del tejadillo protector (cabina)	h ₆	mm	2170
4.8	Altura de asiento / plataforma	h ₇	mm	1138
4.12	Altura de enganche	h ₁₀	mm	510
4.19	Longitud total	l ₁	mm	3627
4.20	Longitud hasta dorsal de horquillas	l ₂	mm	2557
4.21	Ancho total	b ₁ /b ₂	mm	1210
4.22	Dimensiones de horquillas	s/e/l	mm	45×122×1070
4.23	A, B Portahorquillas clase / tipo A, B			3A
4.24	Ancho de carro portahorquillas		mm	1100
4.31	Margen con el suelo con carga, bajo mástil		mm	130

	ESPECIFICACIÓN	REF	UNIDAD	VALOR
4.32	Margen con el suelo, centro distancia entre ejes	m ₂	mm	165
4.34.1	Ancho de pasillo para paletas 1000x1200 transversales	Ast	mm	4033
4.34.2	Ancho de pasillo para paletas 800x1200 transversales	Ast	mm	4233
4.35	Radio de giro	Wa	mm	2352
5.1	Velocidad de marcha con/sin carga		km/h	19/20
5.2	Velocidad de elevación con/sin carga		m/s	0.55/0.58
5.3	Velocidad de descenso con/sin carga		m/s	0.43/0.44
5.5	Fuerza de tracción con/sin carga			5924
5.6	Fuerza de tracción máx. con/sin carga		N	22350
5.8	Capacidad de rampa máx. con/sin carga		%	22/28
5.10	Freno de servicio			Hidráulico
5.11	Freno de mano			Electromagnético
6.1	Motor de tracción, potencia S2 60 min		kW	17
6.2	Motor de elevación, potencia con S3 15%		kW	30
6.4	Battery voltage/nominal capacity		V/Ah	80V280AH
6.5	Peso de la batería		kg	184
6.6	Consumo de energía con respecto a DIN EN 16796		kWh/h	8.75
6.7	Rendimiento de rotación según VDI 2198			180
6.8	Eficiencia de rotación según VDI 2198			23.26
8.1	Tipo de unidad de transmisión			CA
10.1	Presión de funcionamiento para los accesorios		bar	180
10.2	Nivel de aceite para los accesorios		ℓ/min	35
10.5	Diseño de dirección			Hidráulico
10.7	Nivel sonoro al oído del conductor		dB(A)	< 70

Sujeto a modificaciones de las especificaciones y diseños sin previo aviso como parte de la mejora continua del producto. Las imágenes y los datos técnicos mostrados pueden incluir características opcionales y se proporcionan únicamente como referencia. Todas las dimensiones están sujetas a las tolerancias de fabricación estándar.

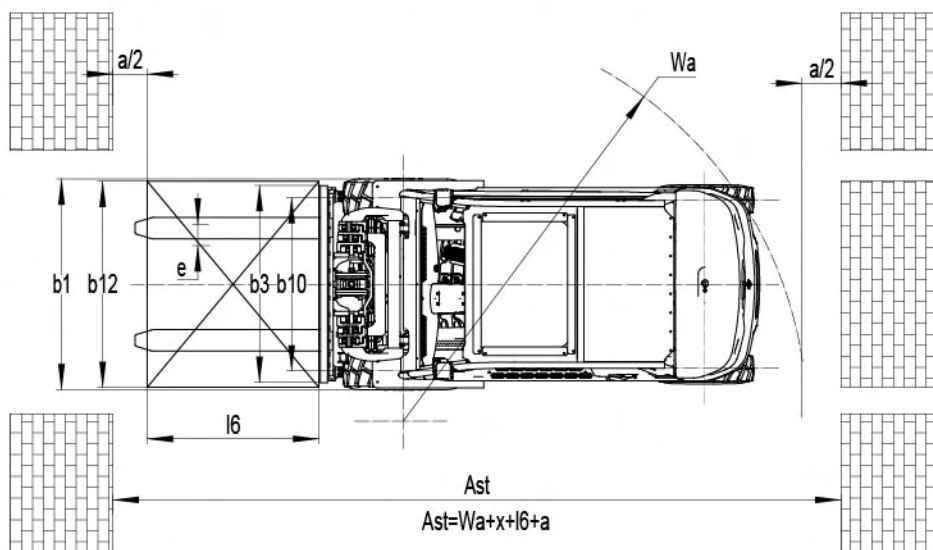
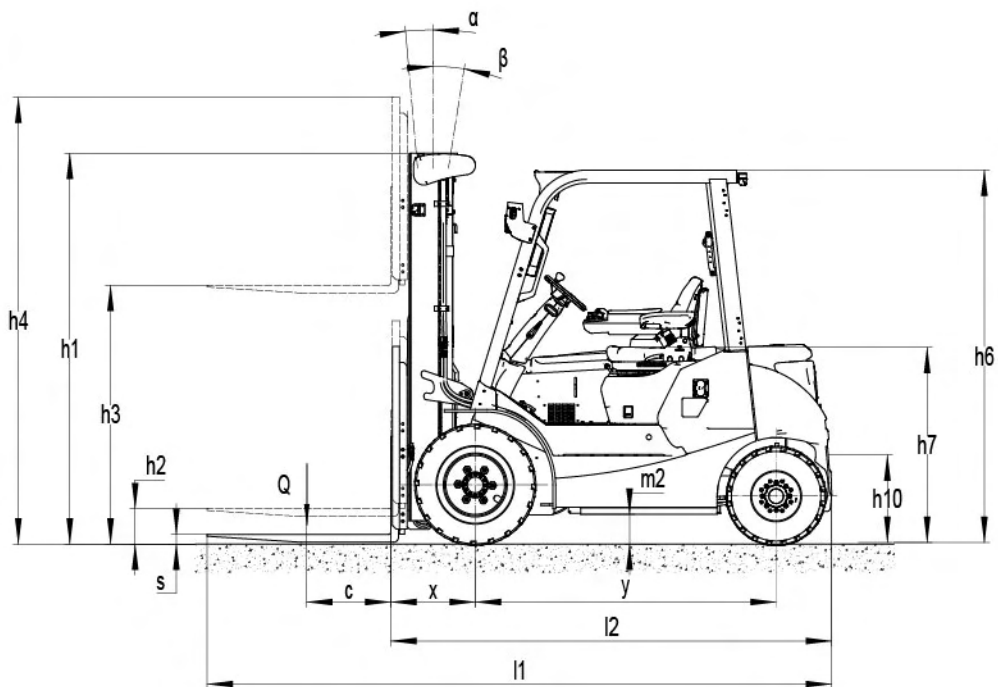

RATED CAPACITIES AND LOAD CENTERES GRAPH

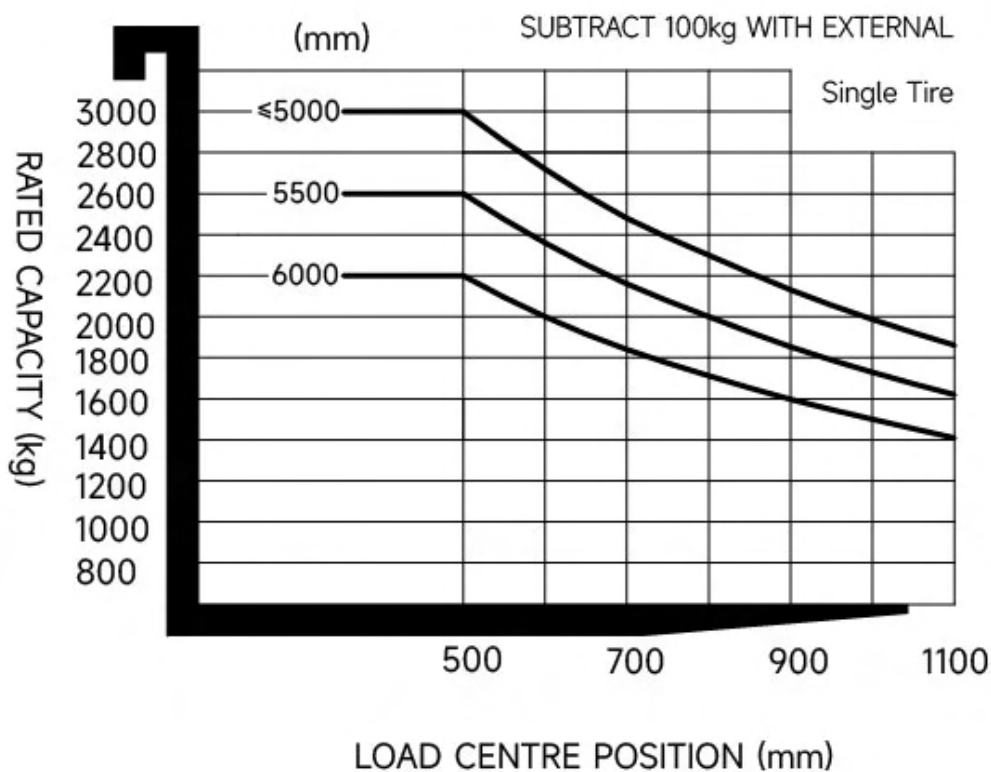

Opciones de Mástil

TIPO DE MÁSTIL	ALTURA DE ELEVACIÓN (H3, MM)	ALTURA MÁSTIL REPLEGADO (H1, MM)	ALTURA MÁSTIL EXTENDIDO O, S/ RESPALDO (H4, MM)	ALTURA MÁSTIL EXTENDIDO O, C/ RESPALDO (H4, MM)	ALTURA DE ELEV. LIBRE, S/ RESPALDO (H2, MM)	ALTURA DE ELEV. LIBRE, C/ RESPALDO (H2, MM)	INCLINACIÓN HACIA ADELANTE (A, °)	INCLINACIÓN HACIA ATRÁS (B, MM)	DIST. DE CARGA (X, KG)
2-Standard Mast	2700	1915	3365	3830	135	135	6	6	481
2-Standard Mast	3000	2065	3665	4130	135	135	6	6	481
2-Standard Mast	3300	2215	3965	4430	135	135	6	6	481
2-Standard Mast	3500	2315	4165	4630	135	135	6	6	481
2-Standard Mast	3600	2365	4265	4730	135	135	6	6	481
2-Standard Mast	4000	2615	4665	5130	135	135	6	6	481
2-Standard Mast	4500	2865	5165	5630	135	135	6	6	481
2-Free Mast	3000	2095	3715	4175	1460	1000	6	6	481
2-Free Mast	3300	2195	4015	4475	1560	1100	6	6	481

TIPO DE MÁSTIL	ALTURA DE ELEVACIÓN (H3, MM)	ALTURA MÁSTIL REPLEGADO (H1, MM)	ALTURA MÁSTIL EXTENDIDO O, S/ RESPALDO (H4, MM)	ALTURA MÁSTIL EXTENDIDO O, C/ RESPALDO (H4, MM)	ALTURA DE ELEV. LIBRE, S/ RESPALDO (H2, MM)	ALTURA DE ELEV. LIBRE, C/ RESPALDO (H2, MM)	INCLINACIÓN HACIA ADELANTE (A, °)	INCLINACIÓN HACIA ATRÁS (B, MM)	DIST. DE CARGA (X, KG)
2-Free Mast	3600	2345	4315	4775	1710	1250	6	6	481
3-Free Mast	4300	2085	5030	5435	1395	990	6	6	492
3-Free Mast	4500	2165	5270	5675	1475	1070	6	6	492
3-Free Mast	4700	2235	5470	5875	1540	1135	6	6	492
3-Free Mast	4800	2270	5570	5975	1580	1175	6	6	492
3-Free Mast	5000	2355	5720	6125	1665	1260	6	6	492
3-Free Mast	5500	2605	6220	6625	1915	1510	6	6	492
3-Free Mast	6000	2855	6720	7125	2165	1760	6	6	492

Opciones

ARTÍCULO	OPCIONES (artículos opcionales marcados en amarillo)
Dimensión de la horquilla	122*45*1070 122*45*1150 122*45*1220 122*45*1370 122*45*1520
Material de la rueda delantera	Neumático Sólido normal Sólido sin huellas
Material de la rueda trasera	Neumático Sólido normal Sólido sin huellas
Capacidad de la batería	80V280AH 80V560AH 80V628AH 80V314AH
Cargador	80V35A Integrado 80V60A Integrado 80V65A 80V100A 80V150A 80V200A
Indicador de batería (BDI)	Con tiempo (Bluetooth)
Tipo de asiento	Confortable + interruptor de cinturón de seguridad (41) Asiento de suspensión con reposabrazos e interruptor de cinturón de seguridad GRAMMER-MSG65
Implementos	Desplazador lateral incorporado Desplazador externo Posicionador de horquilla con desplazador lateral Desplazador externo con horquillas ajustables Abrazadera
Perno de tracción	Sí y no personalizado
Cadena electrostática	Sí y no personalizado
Luz delantera	LED
Luz trasera	No LED
Luz de advertencia	Sí y no personalizado
Lámpara de dirección	LED
Luz azul	No Trasero Frente y trasero

ARTÍCULO	OPCIONES (artículos opcionales marcados en amarillo)
Luz de advertencia de área	No A ambos lados A ambos lados y trasero
Espejo retrovisor	Uno en frente Dos a los lados y uno en frente
Zumbador	Bocina regular Bocina adaptativa al ruido ambiental (NO-CE)
Sistema OPS (presencia del operador)	Sí y no personalizado
Interfaz USB	Mechero + USB tipo A y C
Telemática	Sí y no personalizado No
Cabina	No Semi-cabina básica Semi-cabina mejorada Cabina completa
Techo protector	Con vidrio templado
Interbloqueo de la pinza	No Sí y no personalizado
Reducción de velocidad con mástil elevado - norma australiana	No Sí y no personalizado
Control de velocidad en curva	Sí y no personalizado No
Sistema de calefacción durante la carga de la batería de litio	No Sí y no personalizado
Dispositivo de identificación del operador	No Lector de tarjetas
Límite electrónico de elevación	No Sí y no personalizado
Control hidráulico	Joystick de un solo dedo
Bocina en el reposabrazos trasero	Sí y no personalizado
Height display	No Yes and not customized(Height display+Forward tilt speed limit+High-position lateral shift speed control)
Surround view system	No Yes and not customized(NON-CE)
Sistema de pesaje con horquillas	No Yes and not customized(Hydraulic weighing system)
Area Speed Limit System	No Sí y no personalizado
Automatic fork leveling	No Sí y no personalizado
Wiper water unit	Sí solo con Cabina
Automatic Parking Brake	Sí y no personalizado
Weighing system	No Sí y no personalizado
Height display+Forward tilt speed limit+High-position lateral shift speed control	No Sí y no personalizado